

油水分離機

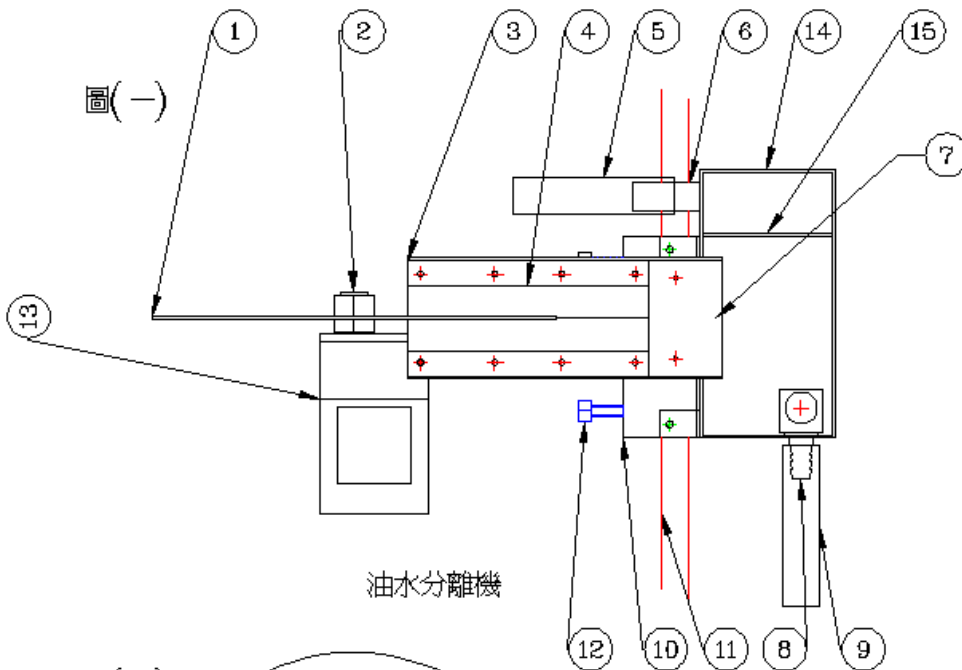

主機介紹



油水分離機	
NO.	品名
1	吸油圓盤
2	圓盤固定座
3	壓板
4	刮片
5	排水塑膠軟管
6	排水口
7	刮板座
8	排油口
9	排油塑膠軟管
10	固定座
11	水箱
12	螺絲固定
13	馬達減速機
14	分離槽
15	隔離版
16	水平線
17	調整器

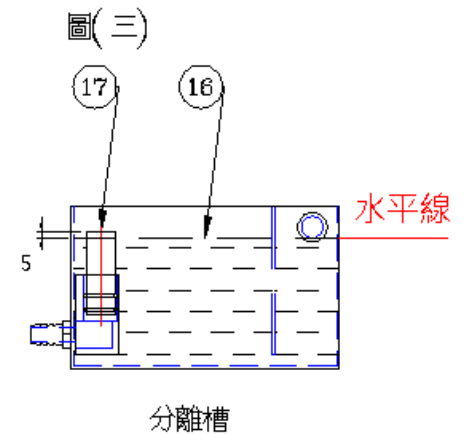
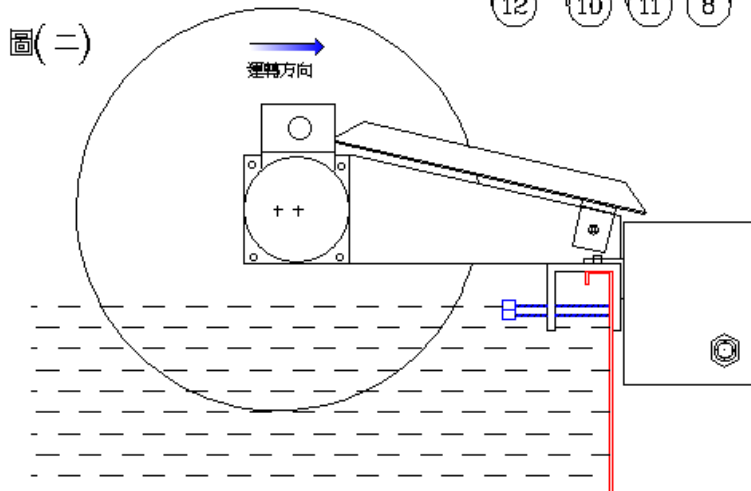

基本操作

1. 將油水分離機固定座放置水箱壁上方平置，把固定螺絲鎖緊，分離槽裝上塑膠軟管接上，如圖(一)、(二)。
2. 分離槽注入乾淨水，加到排水口流出水為止，分離槽內產生水平線，再將調整器高度調到超出水平線約 5mm 即可，如圖(三)。
3. 確定注入電壓、馬達接線是否正確再啟動電源，並確認運轉方向(如圖二)，即可正式運轉。
4. 水箱液位高度盡量保持八分滿，除油效果最佳。

清潔保養

1. 水箱內部有浮油與浮渣，刮片與刮板座須經常清潔，使排油順暢，約 5~7 天清潔乙次，視工作情況而定。
2. 分離槽內浮渣油泥會沉澱，須大約 30 天清潔乙次，視工作情況而定。清潔須將分離槽取下，將槽內液體倒掉，用清水洗淨後將分離槽裝上，之後再依基本操作規則注入乾淨水即可使用。
3. 調整器與排油口可用圓型膠刷清潔。

故障排除

發生圓盤無法轉動狀況時，請依序檢查：

依序檢查	問題對策
1.檢查電源是否有注入	打開開關，送入電源。
2.檢查馬達是否故障	使用三用電表檢查線圈阻抗。 如故障通知本公司或請購製新品。
3.檢查減速機是否故障	將馬達與減速機拆下，組裝後送電運轉，如馬達運轉減速機不轉，請通知本公司或請購製新品。
4.檢查圓盤固定座是否鎖緊	若未鎖緊，請將螺絲鎖緊。
5.檢查固定螺帽是否鎖緊	若未鎖緊，請將螺絲鎖緊。

發生刮片磨耗狀況時：

刮片接觸面只有約一半，所以磨耗至無刮油功能時，可將刮片上下對調使用，此時須購買備品刮片。

微型齒輪馬達

1. 使用須知

1.1. 使用注意事項

- 安裝前請先確認使用電壓及電容器規格(僅單相馬達有附)是否與銘牌上的規格相符。
- 使用環境請勿在爆炸性環境、易燃性氣體環境、腐蝕性環境以及容易沾上水的場所或可燃物周圍使用。
- 請勿於電源電纜線和馬達導線處施予壓力。
- 安裝、連接、檢點等作業須由專業技術人員進行。

1.2. 安裝條件

馬達須按下述條件安裝，否則產品將有損毀的危險。

- 室內(本產品是為使用於機器設備上面設計、製造的)
- 周圍溫度 $+5^{\circ}\text{C}\sim+40^{\circ}\text{C}$ (不結凍)
- 周圍濕度 85%以下(不結露)
- 易散熱、通風良好之場所
- 無爆炸性氣體、引火性氣體、腐蝕性氣體
- 無陽光直射
- 無塵埃污染
- 無沾水、油污
- 無連續性振動及過度撞擊

1.3. 馬達安裝須知

因馬達出力軸的不同，安裝亦有所不同。

(1) 圓軸型

在安裝板上開孔後用螺絲、螺帽將馬達固定在安裝板上。(此產品不附螺絲、螺帽)

請注意馬達的安裝面與安裝板之間不要留有縫隙。

安裝用螺絲

馬達品名的開頭字母	螺絲尺寸	安裝力矩
CM06、CG06	M4	20 kgfcm
CM07、CG07	M5	25 kgfcm
CM08、CG08	M5	25 kgfcm
CM09、CG09	M6	30 kgfcm

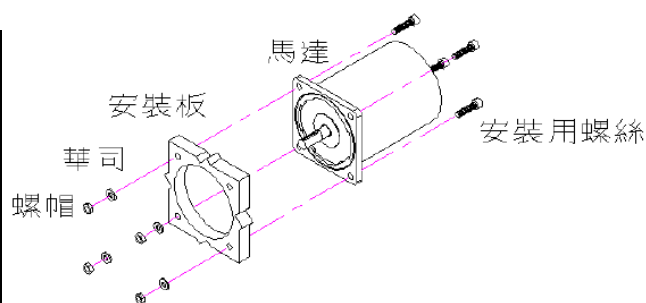

注意：請勿將馬達斜插入安裝孔或強行安裝、否則有可能會造成內緣部份受傷、馬達破損。

(2) 齒輪型(與減速機組合)

在安裝板上開孔後，用另售的減速機所附屬的 4 根螺絲、螺帽將馬達和減速機固定在安裝板上。

請注意安裝時不要使馬達的凸緣與減速機的內緣留有縫隙。

注意：馬達齒軸與減速機組合時應小心的左右旋轉減速機即可裝入，避免強行安裝導致齒輪碰傷，而造成齒輪受損減速機出現異常運轉聲，產品壽命將縮短亦可能造成事故。

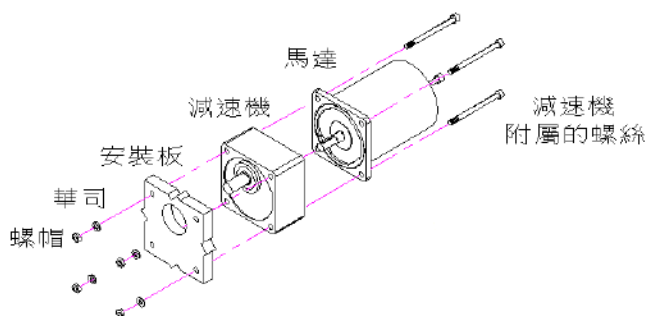

(3) 附散熱風扇的馬達

馬達附散熱風扇時，為了避免堵塞馬達後部的散熱孔，安裝時請在風扇外框後部空出 10mm 以上或開換氣孔。

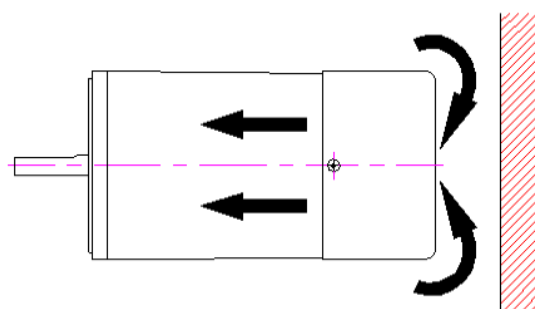

1.4. 電容器安裝須知(僅單相馬達有附)

安裝前請先確認電容器規格是否與馬達銘牌上的規格相同。安裝電容器時，請使用 M4 螺絲(此產品不附固定螺絲)。請注意：電容器固定時，螺絲的安裝力矩請控制在 10kgfcm 以下，以防止安裝腳損壞。電容器安裝地點應距離馬達 10cm 以上，以防止電容器因熱而縮短使用壽命。

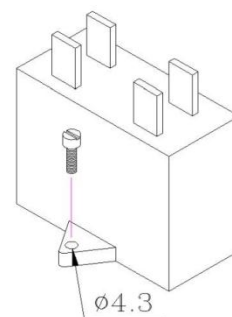

2. 過熱保護機能(選配)

本產品可選用搭配當馬達因某種原因異常發熱時，能防止馬達燒毀的過熱保護裝置。

2.1. 過熱保護裝置(馬達銘板上記載為 W)

- 當溫升達到規定溫度時，內藏的過熱保護裝置會自動動作，馬達會自然停止。
- 因為是自動恢復型，所以當馬達的溫度下降後，馬達會自動重新開始運轉。檢點作業等須在電源切斷之後實行。

2.2. 阻抗型保護器(銘板上記載為 Z)

當馬達發生異常呈拘束狀態時，此保護器能增大線圈的阻抗值，抑制電源輸入馬達以避免馬達線圈的燒損。

3. 馬達運轉異常時的檢查事項

馬達動作異常時，請按下表進行檢查。

現象	確認內容
馬達不轉或以全速運轉	①調速器與馬達規格是否相同? ②輸入電源是否正確? ③電源燈號是否亮燈及接線是否依接線圖施作? ④連接器端子是否異常，造成接觸不良。 ⑤延長控制時，控制線是否因外力短路或接觸不良。
馬達時轉時停	①電源接接是否準確? ②連接器端子是否鬆脫? ③外部電源或接線鬆脫?
馬達逆轉	①馬達接線是否正確? ②減速機因減速比不同，出力軸運轉方向亦有不同。 ③目測方向是否有誤?馬達運轉方向是以目測出力軸的運轉方向來判斷是順時鐘方向還是逆時鐘方向的。
馬達異常發熱 (馬達外殼溫度超過 90℃)	①馬達的電壓是否符合規格? ②環境溫度是否超過規定極限? ③單相馬達附屬的電容器是否與銘牌記載要求的容量相同?安裝是否妥當?
馬達發出異音	①馬達與減速機的搭配是否正確? ②是否使用與馬達同樣的齒輪型減速機?

註：未標示之頻率均為 60HZ